

キー No.	品名 ブヒンメイ	PART NAME	販売区分 CATEGORY	CODE NO. コードNo.								KEY NO.
				293-571 MDC-325M	293-572 MDC-350M	293-573 MDC-375M	293-574 MDC-400M	293-575 MDC-425M	293-576 MDC-450M	293-577 MDC-475M	293-578 MDC-500M	
				293-771 MDC-13"M	293-772 MDC-14"M	293-773 MDC-15"M	293-774 MDC-16"M	293-775 MDC-17"M	293-776 MDC-18"M	293-777 MDC-19"M	293-778 MDC-20"M	
1	ラベル(ミリ) ラベル(インチ)	LABEL,MM LABEL,INCH		307792	307793	307794	307795	307796	307797	307798	307799	1
2	サラコネジ	SCREW					307484					2
3	コネクタ	CONNECTOR					306194					3
4	コネクタキャップ	CAP, CONNECTOR					306186					4
5	ヘッドカバー(ウラ)	HEAD COVER, BACK					307767					5
6	ナット	NUT					305910					6
7	タクトスイッチASSY	SWITCH ASSY					307854					7
8	スイッチボタン	SWITCH BOTTOM					305481					8
9	ナベコネジ	SCREW					304456					9
10	スリワリツキトメネジ	SCREW					301393					10
11	スプリング	SPRING					307755					11
12	チョウセイカラー	COLLOR					307809					12
13	スペースカラー	COLLOR					307810					13
14	キービス	KEY					304055					14
15	スリワリツキトメネジ	SCREW					201193					15
16	ローターサブASSY	ROTTOR SUB ASSY					307811					16
17	ステータサブASSY	STATER SUB ASSY					307814					17
18	ナベコネジ	SCREW					525863					18
19	ナット	NUT					303525					19
20	バネリング	SPRING					307773					20

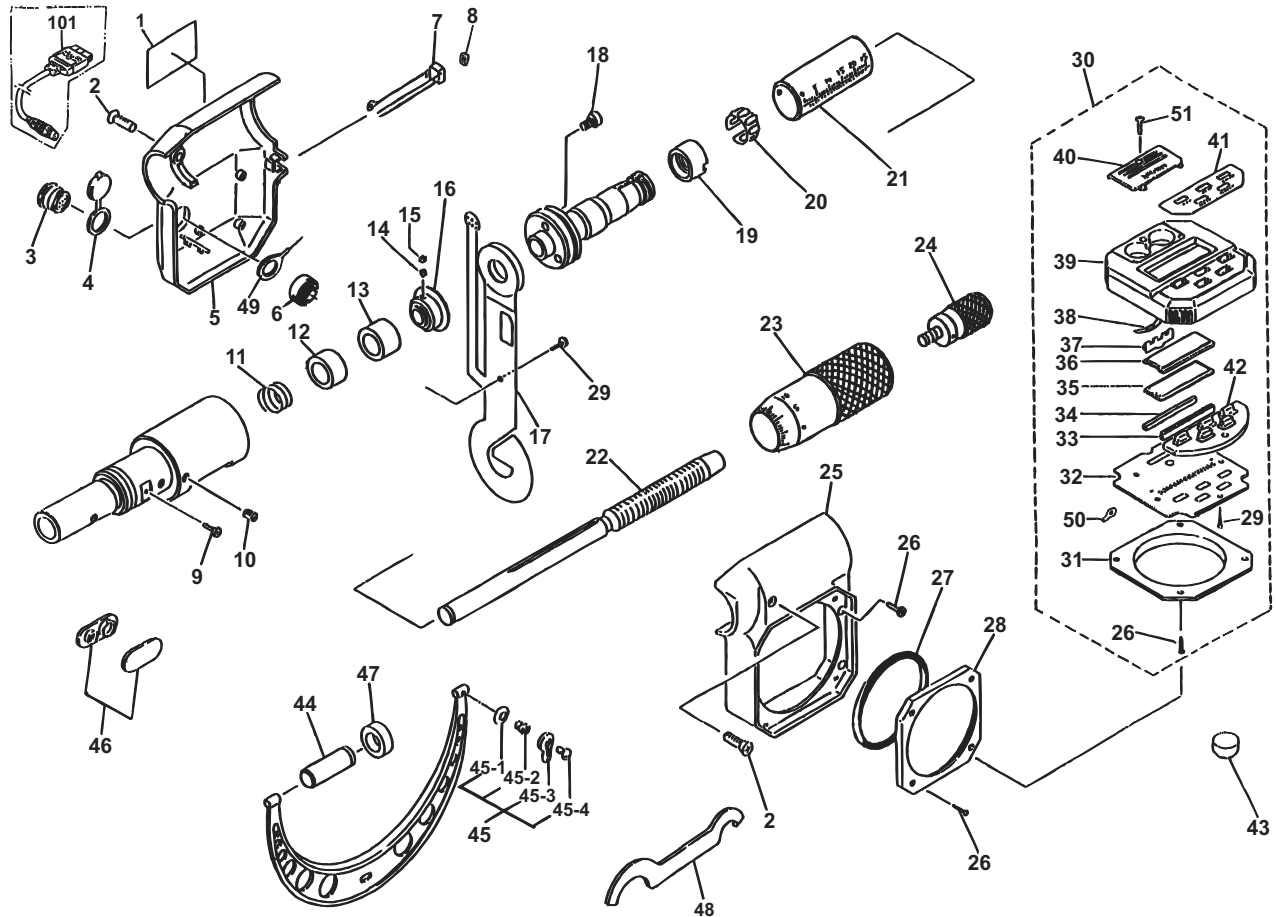

KEY NO.	ブヒンメイ	PART NAME	販売区分 CATEGORY	CODE NO. コードNo.								キー No.
				293-571	293-572	293-573	293-574	293-575	293-576	293-577	293-578	
				MDC-325M	MDC-350M	MDC-375M	MDC-400M	MDC-425M	MDC-450M	MDC-475M	MDC-500M	
				293-771	293-772	293-773	293-774	293-775	293-776	293-777	293-778	
				MDC-13"M	MDC-14"M	MDC-15"M	MDC-16"M	MDC-17"M	MDC-18"M	MDC-19"M	MDC-20"M	
21	ガイトウ (ミリ) ガイトウ (インチ)	OUTER SLEEVE,MM OUTER SLEEVE,INCH		200790	200791	200792	200793	200794	2000795	200796	200797	21
22	スピンドル (ミリ) スピンドル (インチ)	SPINDLE,MM SPINDLE,INCH						204695				22
23	シンブル (ミリ) シンブル (インチ)	THIMBLE,MM THIMBLE,INCH						307771 307772				23
24	ラチェット	RATCHET						200375 200376				24
25	ヘッドカバー (オモテ)	HEAD COVER,FRONT						950701				25
26	ナベコネジ	SCREW						307766				26
27	Oリング	O-RING						305486				27
28	コテイワク	FRAME						307433				28
29	ナベコネジ	SCREW						307428				29
30	ヒョウメンパネルクミタテ (ミリ) ヒョウメンパネルクミタテ (インチ)	PANEL ASSY,MM PANEL ASSY,INCH						307443				30
31	パネルジクワク	FRAME,PANEL						981846 981847				31
32	メインキバン (ミリ) メインキバン (インチ)	P.C.B, MM P.C.B, INCH						04GAA005				32
33	インターコネクタ	INTER CONNECTOR						307821 307822				33
34	ゴムスペーサ	SPACER,RUBBER						307441				34
35	LCD	LCD						307442				35
36	マドイタ	PANEL						307399				36
								213964				

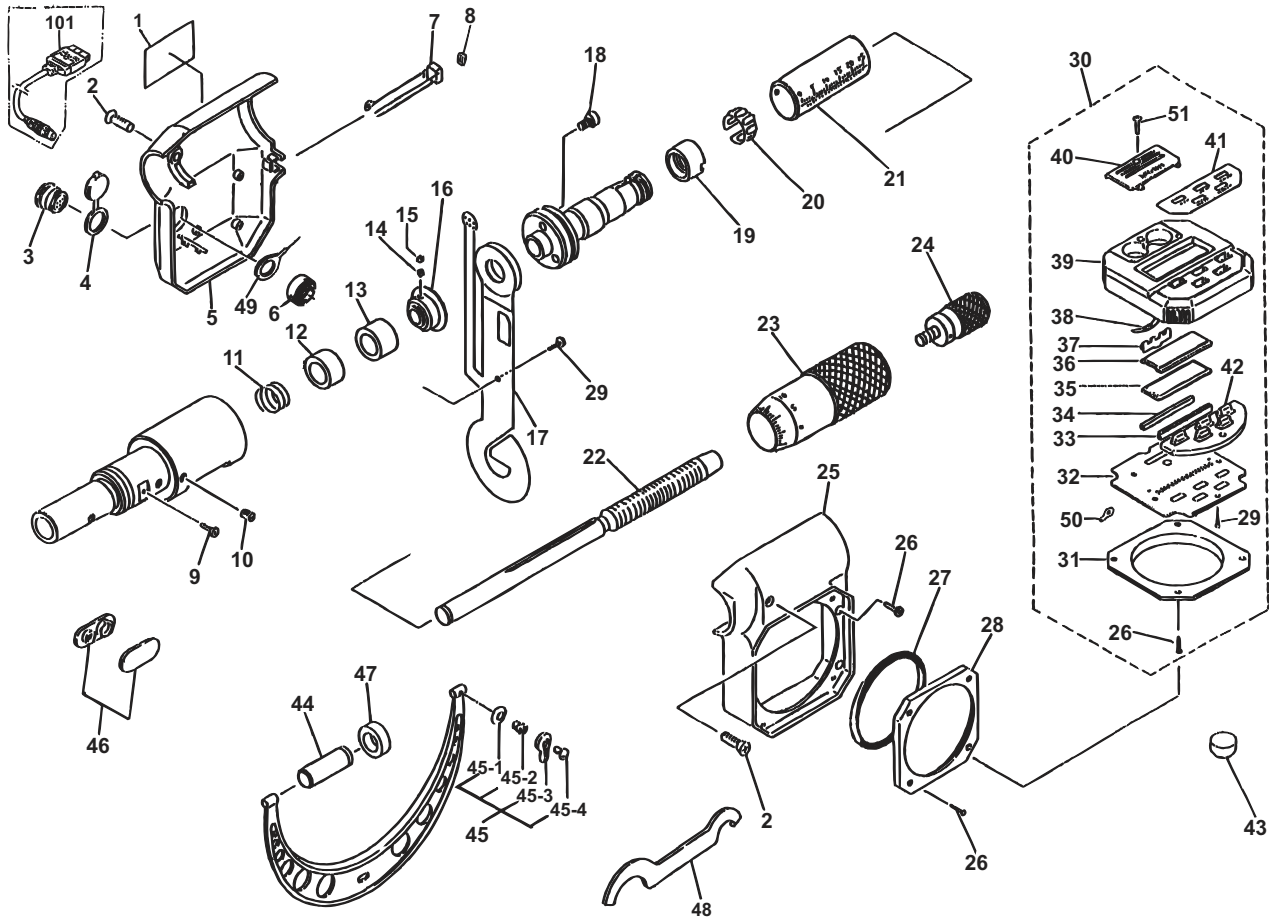

KEY NO.	ブヒンメイ	PART NAME	販売区分 CATEGORY	CODE NO. コードNo.								キー No.	
				293-571 MDC-325M	293-572 MDC-350M	293-573 MDC-375M	293-574 MDC-400M	293-575 MDC-425M	293-576 MDC-450M	293-577 MDC-475M	293-578 MDC-500M		
37	プラスタンシ	PLUS CONTACT						307424					37
38	マイナスタンシ	MINUS CONTACT						307425					38
39	ヒョウメンパネル	FRONT PANEL						04GAA006					39
40	デンチブタ	BATTERY LID						04GAA007					40
41	スイッチプレート (ミリ)	SWITCH PLATE,MM						04GAA010					41
	スイッチプレート (インチ)	SWITCH PLATE,INCH						04GAA011					
42	ゴムトップ (ミリ)	RUBBER TOP,MM						544731					42
	ゴムトップ (インチ)	RUBBER TOP,INCH						544723					
43	バッテリーパック	BATTERY PACK						938882					43
44	アンビル	ANVIL						200822					44
45	クランプミタテ	CLAMP ASSY						950063					45
45-1	スプリングワッシャ	WASHER						200420					45-1
45-2	クランプネジ	SCREW,CLAMP						200422					45-2
45-3	クランプハシ	HANDLE,CLAMP						200426					45-3
45-4	トメネジ	SCREW						200424					45-4
46	ネームプレート (ミリ)	NAME PLATE,MM		982113	982114	982115	982116	982117	982118	982119	982120		46
	ネームプレート (インチ)	NAME PLATE,INCH		982121	982122	982123	982124	982125	982126	982127	982128		
47	アンビルカラー	COLLOR,ANVIL						200704					47
48	スパナ	SPANNER						200154					48
49	アースセン	GROUNDING WIRE						309531					49
50	ラグタンシ	LUG CONTACT						304457					50
51	ナベコネジ	SCREW						308326					51
101-1	セツソクコード (1m)	CONNECTING CABLE,1M						937387					101-1
101-1	セツソクコード (2m)	CONNECTING CABLE,2M						965013					101-1